

راهنمای نصب پمپ تخلیه

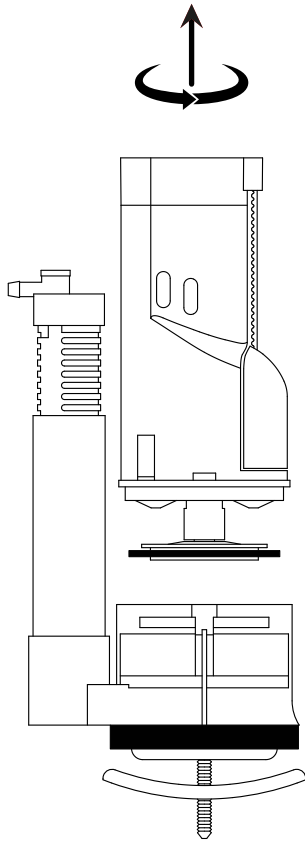

۱. پایه پمپ را ثابت نگه داشته و بدنه را در خلاف جهت عقربه‌های ساعت بچرخانید تا پایه و بدنه از هم جدا شوند.

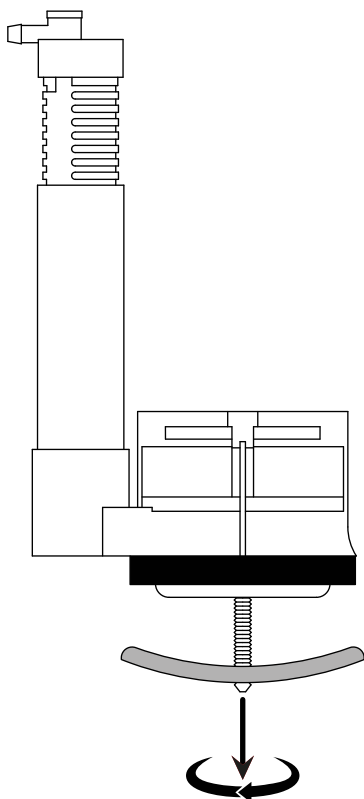

۲. بست پمپ را تقریباً تا انتهای پیچ باز کنید (دقت داشته باشید که بست از پیچ جدا نشود).

۳. پایه پمپ را داخل مخزن و دقیقا هم مرکز با
مجرای خروجی توالت فرنگی قرار دهید.

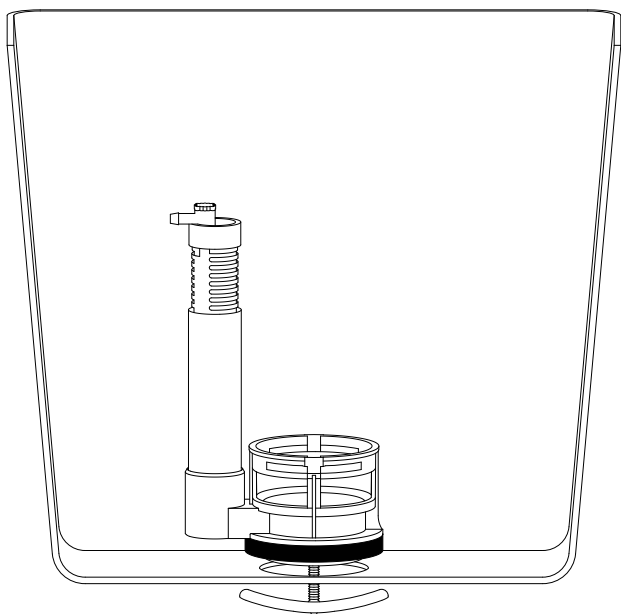

۴. با استفاده از پیچ گوشتی، پیچ را ببندید تا
بست پمپ کاملا با مخزن توالت فرنگی درگیر
شود.

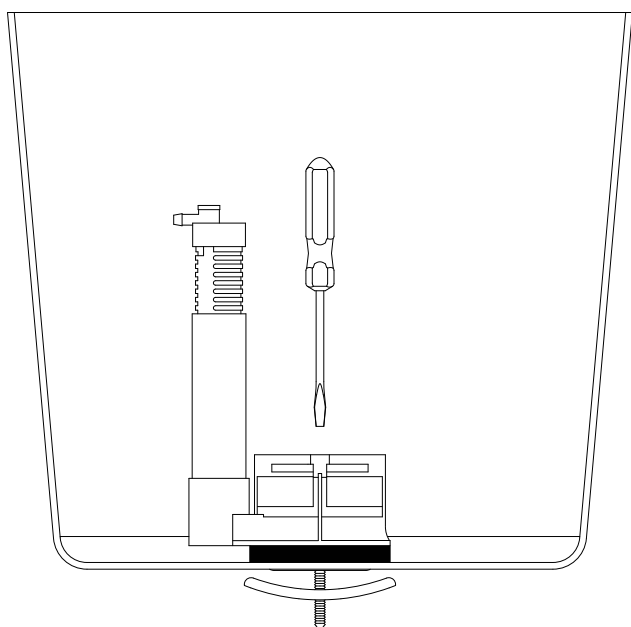

۵. بدنه پمپ را روی پایه قرار داده و آن را در
جهت عقربه‌های ساعت بچرخانید تا به هم
قفل شوند.

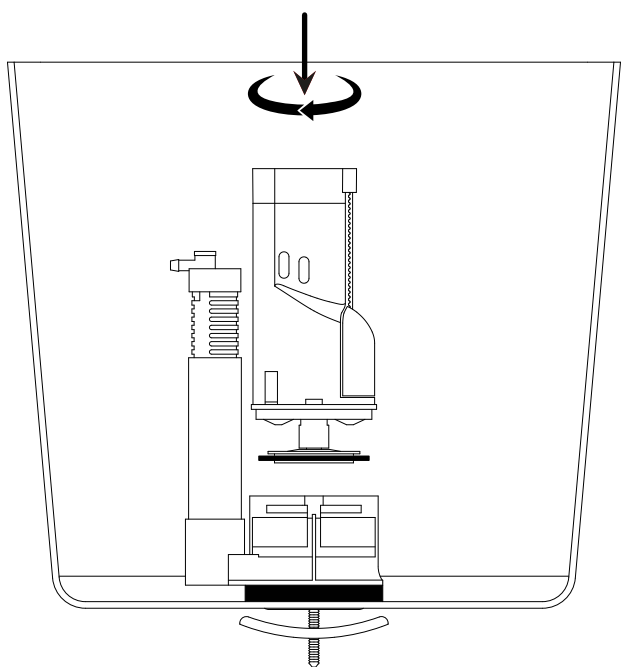

راهنمای تنظیم ارتفاع لوله سرریز

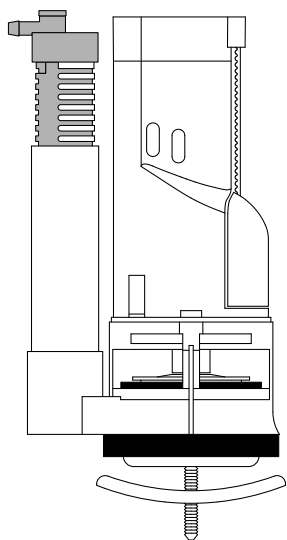
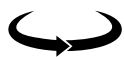

۱. لوله سرریز پمپ را در خلاف جهت عقربه‌های ساعت بچرخانید تا قفل آن باز شود.

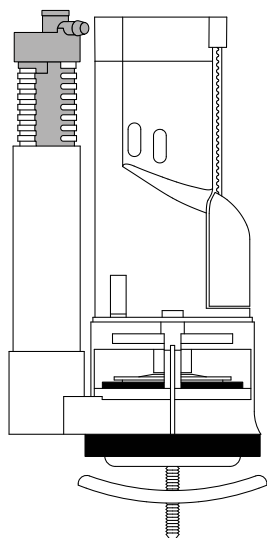

۲. با بالا یا پایین بردن لوله سرریز پمپ، ارتفاع آن را تنظیم کنید.

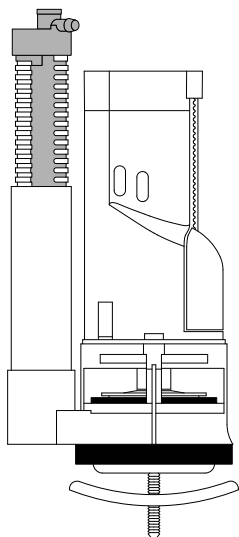

۳. لوله سرریز پمپ را در جهت عقربه‌های ساعت بچرخانید تا قفل شود.

راهنمای تنظیم حجم تخلیه

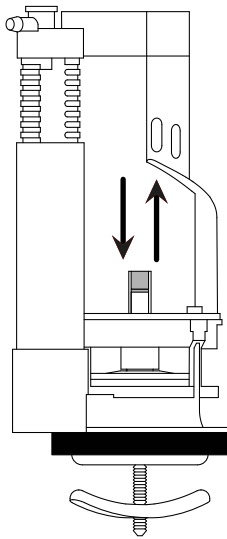

۱. هرچه دریچه تنظیم حجم تخلیه در موقعیت بالاتری قرار بگیرد، با فشار دادن دکمه زردرنگ، آب کمتری از مخزن خارج می‌شود.

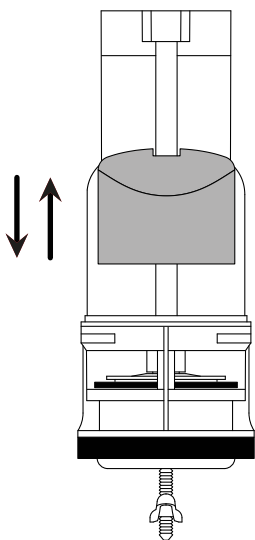

۲. هرچه شناور تنظیم حجم تخلیه در موقعیت بالاتری قرار بگیرد، با فشار دادن دکمه آبی‌رنگ، آب کمتری از مخزن خارج می‌شود.

راهنمای تنظیم دبی سرشستگی

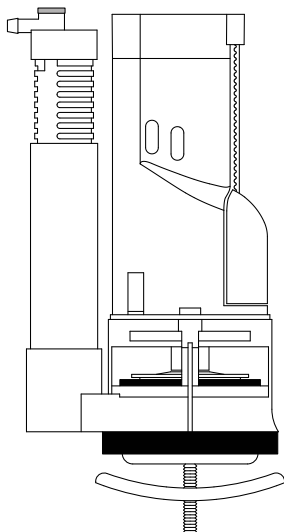

با استفاده از شیر کوچکی که روی سرشستگی تعبیه شده است، می‌توان دبی آب ورودی به آن را تنظیم نمود. بدین صورت که با چرخاندن شیر در جهت عقربه‌های ساعت، دبی ورودی کاهش و با چرخاندن آن در خلاف جهت عقربه‌های ساعت، دبی ورودی افزایش می‌یابد.